

MOVING YOU FURTHER

# HX130 LCR

Mit Tier 4 final-/Stufe III B-Motor



\* Auf dem Foto kann optionale Ausrüstung gezeigt sein.

**Nettleistung**

SAE J1349 / 53 kW (71 PS) bei 2200 U/min

**Bruttolistung**

SAE J1995 / 55 kW (74 PS) bei 2200 U/min

**Fahrgeschwindigkeit**

5,5 km/h (3,4 mph) / 3,3 km/h (2,1 mph)

**Betriebsgewicht**

12700 kg / 27,999 lb



# CHEF IM RING

Die Bagger der HX-Serie stehen für HHI-Stärken: Initiative, Kreativität und Energie. HHI-Ingenieure gehören zu den Besten und haben nichts unterlassen, dem Anwender ein "Null-Fehler"-Produkt zu bieten. Die neue HX-Serie ist das Ergebnis gründlicher Untersuchungen dessen, was in der Praxis gebraucht und gewünscht wird. Harte Einsatztests und strenge Qualitätsprüfungen bescheinigen den Maschinen Kraftstoffeffizienz und Leistungsvermögen auf hohem Niveau.





\* Auf dem Foto kann optionale Ausrüstung gezeigt sein.

# CHEF IM RING

Die HX-Serie übertrifft Kundenerwartungen!  
Die HX-Serie von HHI setzt Maßstäbe.



## EFFIZIENTER, STÄRKER

- ÖKO-Anzeige
- IPC (Intelligent Power Control)
- Neue variable Leistungssteuerung
- Volumenstromregelung für Anbaugeräte (Option)
- Neues Kühlsystem mit höherem Luftdurchsatz
- Großer Lufteinlass mit Gitterabdeckung
- Zykluszeitverbesserung



## INFOTAINMENT-KABINE

- Intelligentes Kontrollsystem
- Wi-Fi Direct mit Smartphone (Miracast)
- Proportionale Zusatzhydraulik
- Neues Audiosystem



## ZUVERLÄSSIGER, ROBUSTER

- Strapazierfähiges Kühlmodul
- Verschleißfeste Bolzen, Buchsen und Polymerscheiben
- Robuste, langlebige Konstruktion von Ober- und Unterwagen und Anbaugeräten
- Hochwertige (hochdruckfeste) Schläuche



# HX130<sub>LCR</sub>



## MODERNER KOMFORT, EINFACH UND SICHER

- Hi MATE (Maschinenmanagementsystem) (Option)
- Visko-Aufhängung
- Schwenksperre (Option)
- Feinsteuerung Schwenken (Option)



\* Auf dem Foto kann optionale Ausrüstung gezeigt sein.

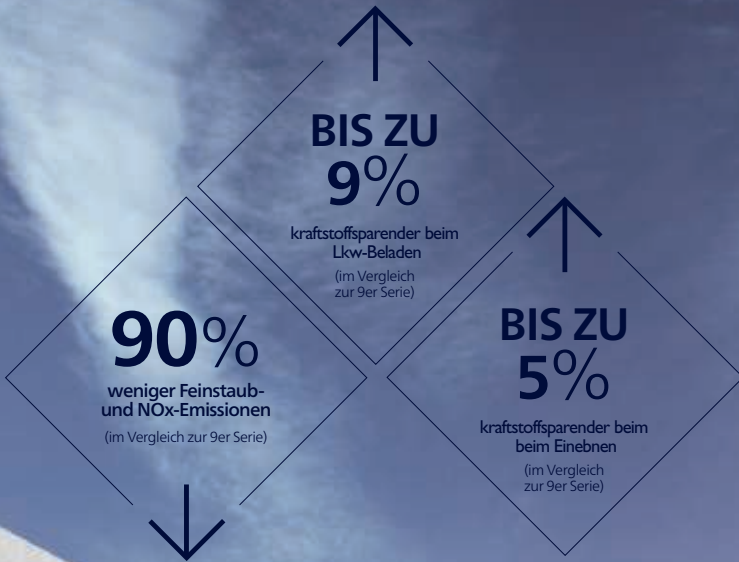

\* Auf dem Foto kann optionale Ausrüstung gezeigt sein.

**Zykluszeitverbesserung**

Die HX-Serie bietet höhere Produktivität auf der Baustelle durch schnellere Arbeitsspiele.

# EFFIZIENTER, STÄRKER

## Kraftstoffeffizientes Hochleistungsaggregat

Die HX-Serie verfügt über einen umweltfreundlichen Motor, der sich durch sowohl beste Kraftstoffeffizienz als auch hohe Abgabeleistung auszeichnet. Das Aggregat hat seine herausragende Leistungsfähigkeit in anspruchsvollen Tests auf verschiedenen Baustellen unter Beweis gestellt und wird keinen Kundenwunsch offen lassen.



### ÖKO-Anzeige

Die ÖKO-Anzeige unterstützt den wirtschaftlichen Maschinenbetrieb. Die farbigen Anzeigen weisen Motordrehmoment und Energieeffizienz aus. Genauso sieht der Bediener den durchschnittlichen und den Gesamtkraftstoffverbrauch. Der Kraftstoffverbrauch pro Stunde oder Tag ist über ein Detailmenü aufrufbar.

### Neue variable Leistungssteuerung

Eingangs- und Ausgangssignale der Arbeitseinrichtung sind bei der HX-Serie auf einem Minimum gehalten – zugunsten niedriger Verbrauchswerte. Drei Leistungsmodi gewährleisten höchste Effizienz unter allen Einsatzanforderungen.

- \* P-Modus (Power): maximale Geschwindigkeit und Kraft für schwere Arbeiten
- \* S-Modus (Standard): optimale Leistung und Kraftstoffeffizienz für allgemeine Arbeiten
- \* E-Modus (Economy): optimale Steuerung für leichte Arbeiten.



### IPC (Intelligent Power Control)

Die intelligente Powersteuerung IPC steuert die Pumpe bedarfsabhängig. Der Modus kann über das Display aktiviert oder deaktiviert werden. Im Modus "Aushub" lässt sich der Pumpenförderstrom kraftstoffsparend und einfach mit einem Hebel regulieren.

### Großer Lufteinlass mit Gitterabdeckung

Das vergrößerte Luftloch in der lufteinlassseitigen Abdeckung verfügt über ein feinmaschiges Gitter, das Fremdstoffe aus dem System hält und so die Lebensdauer verlängert.

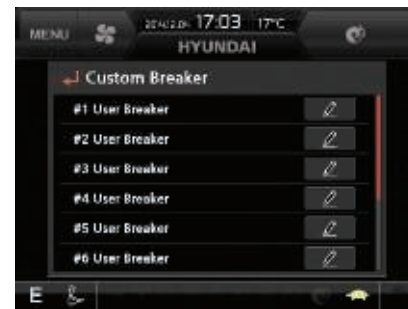

### Volumenstromregelung für Anbaugeräte

Zur Optimierung des Pumpenförderstroms werden bei der HX-Serie zwei Pumpen unabhängig gesteuert. Die Funktion ermöglicht es, die effektive Förderleistung (für zehn verschiedene Hydraulikhämmer und zehn Abbruchscheren) exakt auf das jeweilige Anbaugerät und die Arbeitsbedingungen abzustimmen.

# ZUVERLÄSSIGER, ROBUSTER

## Neues Außendesign für mehr Robustheit und Sicherheit

Der wahre Wert der HX-Serie zeigt sich in ihrer Standhaftigkeit und Ausdauer. Die robuste Konstruktion von Unterwagen und Oberwagen verträgt von außen eingetragene Erschütterungen und hohe Arbeitslasten, und auch die rigoros getesteten Anbaugeräte statten die HX-Serie mit hohem Einsatzwert für raue Bedingungen und mit dem Versprechen höherer Produktivität aus.



### Strapazierfähiges Kühlmodul

Die HX-Serie verfügt über ein Kühlmodul, das seine Leistungsfähigkeit und Strapazierfähigkeit in härtesten Tests unter Beweis gestellt hat.



### Verschleißfeste Bolzen, Buchsen und Polymerscheiben

Die Verbindungsteile zwischen Ausrüstung und Anbaugeräten sind bei der HX-Serie reibungsärmer geworden. Die eingesetzten Bolzen, Buchsen und Polymerscheiben sind verschleißfest ausgeführt und sorgen für passgenaue Schnittstellen mit ausgezeichneten, dauerbeständigen Gleit- und Gelenkeigenschaften.



### Robuste, langlebige Konstruktion von Ober- und Unterwagen und Anbaugeräten

Oberwagen, Unterwagen und Anbaugeräte der HX-Serie erfüllen höhere Ansprüche an die strukturelle Langzeitstabilität als sie auf der Baustelle gestellt werden. Das belegen zahlreiche Tests, unter Einsatzbedingungen und in virtuellen Simulationen. Die Verschleißfestigkeit des Löffels wurde durch den Einsatz eines neuen Materials verbessert.





\* Auf dem Foto kann optionale Ausrüstung gezeigt sein.

### **Hochwertige (hochdruckfeste) Schläuche**

In der HX-Serie sind Hochdruckschläuche mit verbesserter Hitze- und Druckbeständigkeit eingesetzt, auch dies ein Beitrag zur Langlebigkeit der Ausrüstung.



\* Auf dem Foto kann optionale Ausrüstung gezeigt sein.

# INFOTAINMENT-KABINE

## Vergrößerte Instrumententafel für leichtere Überwachung

Eine Vielzahl von elektronischen Funktionen sind für den Fahrer effizient an einem günstigen Ort zusammengelegt. Das hochentwickelte Infotainment-System, ein Produkt der HHI-Informationstechnologie, ermöglicht Produktivität und Spaß bei der Arbeit zugleich! Die HX-Serie von HHI bietet Kunden mehr Wert und mehr Vergnügen.



## Intelligentes Kontrollsystem

Das 8-Zoll-Display in Kapazitivtechnik (ähnlich einem Smartphone-Display) der HX-Serie ist 30 % größer als beim Vormodell und leicht ablesbar. Mit den Displayschaltern lässt sich der Harnstoffvorrat genauso leicht wie die Außentemperatur prüfen. Der Audio-AUX-Eingang, die Klimaanlage, die Interoperabilität der Heizung, der Scheibenwischer, die Lampe, die Überlastungswarnung, der Fahrmodus, der Alarm und der Neigungssensor tragen ebenfalls zur Maximierung des Komforts für den Fahrer bei.

## Wi-Fi Direct mit Smartphone (Miracast)

Das Miracast-System nutzt die WLAN-Funktion des Smartphones und ermöglicht es dem Bediener einfach und komfortabel, diverse Funktionen seines Smartphones, wie Navigation, Webbrowser, Video und Musik, auf den großen Bildschirm zu legen (derzeit für Android-Mobiltelefone)

## Proportionale Zusatzhydraulik

- Option: Proportional wirkender Schalter für feinfühligere Geschwindigkeitssteuerung
- Höherer Komfort für den Bediener



## Neues Audiosystem

Mit Radiogerät und USB-gestütztem MP3-Player, und zusätzlich mit integrierter Bluetooth-Freisprecheinrichtung und eingebautem Mikrofon, sodass während der Arbeit und Fahrt das Telefon bedient werden kann. Das Radio wurde von hinten an eine handlichere Stelle rechter Hand verlegt.

# MODERNER KOMFORT, EINFACH UND SICHER

## Neue Kabine für verbesserten Komfort

Leise, vibrationsarm und ergonomisch gestaltet – so erlebt sich das Kabineninnere komfortabel und angenehm! Ein besonderes Augenmerk bei der HX-Serie sind die Sicherheit und der Komfort des Bedieners: So ist im Sinne optimaler Arbeitsbedingungen auch die schnelle und sichere Inspektion der Ausrüstung jederzeit und an jedem Ort gewährleistet.

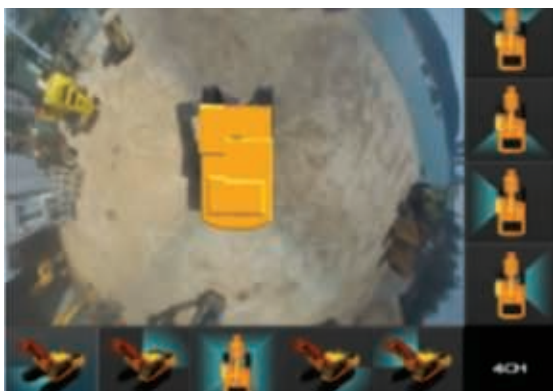

### Kameragestützte virtuelle Draufsicht incl. Bewegobjektüberwachung (AAVM + MOD) (Option)

Die HX-Serie verfügt über ein Rundumsicht-Videokamerasystem nach dem neuesten Stand der Technik. Das System ermöglicht den unfallverhütenden Blick in alle Richtungen. Der Bediener erhält Sicht nach vorn und hinten, rechts und links der Maschine.

- \* AAVM (Advanced Around View Monitoring): Der erweiterte Rundumsichtmonitor bietet neun Ansichten einschließlich 3D-Vogelperspektive und 2D/4KA-Sicht.
- \* IMOD (Intelligent Moving Object Detection): Die intelligente Bewegobjekterkennung erfasst Personen und Gegenstände, die sich innerhalb des Erfassungsbereichs (5 m) bewegen.

## HiMATE

### Bequem, einfach und wertvoll

Hi-MATE, das neu entwickelte System zur Fernverwaltung von Hyundai mit GPS-Satellitentechnologie, bietet den Kunden den besten Service und Produktsupport. Mit Hi-MATE hat der Nutzer aus der Ferne per Knopfdruck Zugriff auf Informationen wie Maschinenleistung, Diagnosedaten und Maschinenstandort.

#### Vorteile:



#### Steigerung der Produktivität

Sie können hiermit Maschinen effizienter betreiben. Sie können den Unterschied zwischen den Gesamt-Motorbetriebsstunden und den tatsächlichen Arbeitsstunden überprüfen. Stellen Sie fest, wie produktiv Ihre Maschinen sind, und planen Sie ggf. erforderliche Kosteneinsparungslösungen. Hi-MATE bietet Betriebsinformationen wie Betriebs-/Leerlaufstunden, Kraftstoffverbrauch und Rate.



#### Bequeme und einfache Überwachung

Sie brauchen nicht viel zu tun, um Ihre Maschinen zu überwachen. Melden Sie sich einfach bei der Hi-MATE-Website oder der mobilen App an. Mithilfe von Hi-MATE können Sie Ihre Maschinen immer und überall beobachten.



#### Sicherheit

Schützen Sie Ihre Maschinen mit Hi-MATE vor Diebstahl oder unbefugter Nutzung. Wenn die Maschine den "Geo-Fence"-Bereich verlässt, erhalten Sie Warnmeldungen.



\* Auf dem Foto kann optionale Ausrüstung gezeigt sein.

### **Schwenkbegrenzung (Option)**

Die Schwenkbegrenzung erhöht die Stabilität der Maschine, wo die Schwenkbewegung automatisch begrenzt werden soll – Arbeitsgeschwindigkeit und Produktivität gewinnen hierdurch.

### **Feinsteuerung Schwenken (Option)**

Diese Option ermöglicht bei Bedarf eine komfortable Feinsteuerung des Schwenkvorgangs.

# TECHNISCHE DATEN

## MOTOR

Hersteller / Modell	Perkins 854F		
Typ	Wassergekühlter, 4-takt Dieselmotor, 4 Zylinder in Reihe, Direkteinspritzer mit Turbolader und Laderluftkühlung		
Nennleistung am Schwungrad	SAE	J1995 (brutto)	55 kW (74 PS) bei 2200 U/min
		J1349 (netto)	53 kW (71 PS) bei 2200 U/min
	DIN	6271/1 (brutto)	55 kW (75 PS) bei 2200 U/min
		6271/1 (netto)	53 kW (72 PS) bei 2200 U/min
Höchstdrehmoment	43,0 kgf·m (313 lbf·ft) bei 1200 U/min		
Bohrung x Hub	99 x 110 mm (3.89" x 4.33")		
Hubraum	3400 cc (207.5 cu in)		
Batterien	2 x 12 V x 100 Ah		
Anlasser	24 V - 4,5 kW		
Generator	24 V - 65 A		

## HYDRAULIKSYSTEM

### HAUPTPUMPE

Typ	Verstellbare Axialkolbenpumpen in Tandemausführung
Maximaler Durchfluss	2 x 126 l/min (33.3 US gpm / 27.7 UK gpm)
Hilfspumpe für Vorsteuerkreis	Zahnradpumpe

Quererfassendes und kraftstoffsparendes Pumpensystem

### HYDRAULIKMOTOREN

Fahren	Axialkolbenmotor mit zwei Geschwindigkeiten mit Bremsventil und Parkbremse
Schwenken	Axialkolbenmotor mit automatischer Bremse

### ÜBERDRUCKVENTILEINSTELLUNG

Anbaugerätkreise	330 kgf/cm <sup>2</sup> (4690 psi)
Fahren	330 kgf/cm <sup>2</sup> (4690 psi)
Leistungsstufe (Ausleger, Löffelstiel, Löffel)	360 kgf/cm <sup>2</sup> (5120 psi)
Schwenkkreis	285 kgf/cm <sup>2</sup> (4050 psi)
Vorsteuerkreis	40 kgf/cm <sup>2</sup> (570 psi)
Serviceventil	Installiert

### HYDRAULIKZYLINDER

Zylinder: Bohrung x Hub	Ausleger: 2-95 x 1015 mm (3.7" X 40.0")
	Löffelstiel: 1-110 x 1070 mm (4.3" X 42.1")
	Tieflöffel: 1-100 x 855 mm (3.9" X 33.7")
	Planierschild: 2-100 x 240 mm (3.9" x 9.4")
	Zweiteiliger Ausleger: 1: 2-95 x 1015 mm (3.7" x 40.0") 2: 1-145 x 613 mm (5.7" x 24.1")

## ANTRIEBE UND BREMSEN

Antriebsart	Vollhydrostatisch
Antriebsmotor	Axialkolbenmotor, mit Bremse integriert
Untersetzung	Planetenuntersetzungsgetriebe
Max. Zugkraft	11400 kgf (25,100 lbf)
Max. Fahrgeschwindigkeit (Schnell-/Langsamgang)	5,5 km/h (3.4 mph) / 3,3 km/h (2.1 mph)
Steigfähigkeit	35° (70%)
Handbremse	Mehrscheibenausführung, nass

## STEUERUNG

Vorsteuerdruckunterstützte Joysticks und Pedale mit abnehmbarem Hebel für nahezu kraft- und ermüdungsfreie Bedienung.

Vorsteuerung	Zwei Joysticks mit einem Sicherheitshebel (links): Schwenken und Löffelstiel (rechts): Ausleger und Tieflöffel (ISO)
Fahren und Lenken	Zwei Hebel mit Pedalen
Motordrossel	Elektrisch, als Drehregler ausgeführt

## SCHWENKWERK

Schwenkmotor	Axialkolbenmotor mit festem Schluckvolumen
Schwenkuntersetzung	Planetenraduntersetzung
Drehkranzschmierung	Fettbad
Schwenkbremse	Mehrscheibenausführung, nass
Schwenkgeschwindigkeit	12,6 U/min

## KAPAZITÄT FÜR KÜHL- UND SCHMIERMITTEL

	Liter	US gal	UK gal
Nachfüllmenge	240	63.4	52.8
Kraftstofftank	240	63.4	52.8
Motorkühlmittel	19,5	5.2	4.3
Motoröl	8	2.1	1.8
Schwingvorrichtung - Getriebeöl	2,5	0.7	0.5
Endantrieb (alle) - Getriebeöl	2,3	0.6	0.5
Hydrauliksystem (einschl. Behälter)	160	42.3	35.2
Hydraulikölbehälter	96	25.4	21.1

## UNTERWAGEN

Der X-Mittelrahmen ist eine vollverschweißte Konstruktion mit verstärkten Kastenrahmen für das Laufwerk. Der Unterwagen ist mit geschmierten Rollen, Leiträdern, Kettenspannern mit stoßdämpfenden Federn und Antriebsrädern sowie Raupenkettensystemen mit 2- oder 3-Steg-Bodenplatten ausgerüstet.

	X-Rahmen
Mittelrahmen	X-Rahmen
Unterwagen	Fünfeckiges Kastenprofil
Kettenplatten pro Seite	43 EA
Stützrollen pro Seite	1 EA
Laufrollen pro Seite	6 EA
Kettenführungen pro Seite	1 EA

## BETRIEBSGEWICHT (CIRCA)

Betriebsgewicht, einschliesslich 4300 mm (14' 1") Ausleger; 2260 mm (7' 5") Löffelstiel; 0,40 m<sup>3</sup> (0.52 yd<sup>3</sup>) Löffel gehäuft nach SAE, Schmiermittel, Kühlmittel, vollem Kraftstofftank, vollem Hydraulikölbehälter und aller Standardausrüstung.

## GEWICHT DER HAUPTKOMPONENTEN

	Bodendruck
Bodenplatten	Bodendruck
Oberwagen	6300 kg (13,889 lb)
4,3m (14' 1") Monoausleger (mit Löffelstielzylinder)	950 kg (2,090 lb)

## BETRIEBSGEWICHT

Platten	Betriebsgewicht		Bodendruck	
	Breite mm (in)	kg (lb)		
Dreisteg	500 (20")	HX130LCR	12700 (27,999)	0,42 (5,95)
		HX130LCR (Mit Planierschild)	13400 (29,542)	0,44 (6,28)
	600 (24")	HX130LCR	12850 (28,329)	0,35 (5,02)
		HX130LCR (Mit Planierschild)	13560 (29,895)	0,37 (5,30)
	700 (28")	HX130LCR	13000 (28,660)	0,31 (4,35)

# AUSWAHLHILFE BAGGERLÖFFEL UND SCHACHTKRAFT

## LÖFFEL

Die Löffel sind im Stahlausführung, vollig Verschweisst und Zugfest.



0,30 (0.39)



※ 0,40 (0.50)



0,45 (0.59)



0,50 (0.65)



0,59 (0.77)

gehäuft nach SAE  
m<sup>3</sup> (yd<sup>3</sup>)

Inhalt m <sup>3</sup> (yd <sup>3</sup> )		Breite mm (in)		Gewicht kg (lb)	Empfehlung mm (ft.in)				
					4300 (14' 1") Ausleger			4566 (14' 11") Ausleger	
gehäuft nach SAE	gehäuft nach CECE	Ohne Seiten- schneidkanten	Mit Seiten- schneidkanten		1960 (6' 5") Löffelstiel	2260 (7' 5") Löffelstiel	2810 (9' 3") Löffelstiel	1960 (6' 5") Löffelstiel	2260 (7' 5") Löffelstiel
0,30 (0.39)	0,27 (0.35)	610 (24.0)	700 (27.6)	332 (730)	●	●	●	●	●
※ 0,40 (0.52)	0,35 (0.46)	760 (29.9)	850 (33.5)	383 (840)	●	●	●	●	●
0,45 (0.59)	0,40 (0.52)	830 (32.7)	920 (36.2)	401 (880)	●	●	●	●	●
0,50 (0.65)	0,45 (0.59)	900 (35.4)	990 (39.0)	419 (920)	●	●	●	●	●
0,59 (0.77)	0,52 (0.68)	1030 (40.6)	1120 (44.1)	463 (1,020)	●	●	■	●	●

※ Tiefelöffel (Standard)

- : Für Material mit einer Dichte von maximal 2100 kg /m<sup>3</sup> (3,540 lb/ yd<sup>3</sup>)
- : Für Material mit einer Dichte von maximal 1800 kg /m<sup>3</sup> (3,030 lb/ yd<sup>3</sup>)
- : Für Material mit einer Dichte von maximal 1500 kg /m<sup>3</sup> (2,530 lb/ yd<sup>3</sup>)
- ▲ : Für Material mit einer Dichte von maximal 1200 kg /m<sup>3</sup> (2,020 lb/ yd<sup>3</sup>)

## ANBAUGERÄT

Ausleger und Löffelstiel sind als verschweißtes, spannungsarmes Kastenprofil ausgeführt.  
Erhältlich: Ausleger in 4,3 m (14' 1") und Löffelstiel in 1,96 m (6' 5"); 2,26 m (7' 5") und 2,81 m (9' 3").

## SCHACHTKRAFT

Ausleger	Länge	mm (ft.in)	4300 (14' 1")			Anmerkungen:
	Gewicht	kg (lb)	950 (2,090)			
Löffelstiel	Länge	mm (ft.in)	1960 (6' 5")	2260 (7' 5")	2810 (9' 3")	[ ]: Leistungs- stufe
	Gewicht	kg (lb)	320 (710)	340 (750)	400 (880)	
Tiefelöffel Losbrech- kraft	SAE	kN	87,8 [95,8]	87,8 [95,8]	87,8 [95,8]	
		kgf	8954 [9768]	8954 [9768]	8954 [9768]	
		lbf	19740 [21534]	19740 [21534]	19740 [21534]	
	ISO	kN	101,7 [111,0]	101,7 [111,0]	101,7 [111,0]	
		kgf	10369 [11312]	10369 [11312]	10369 [11312]	
lbf		22860 [24938]	22860 [24938]	22860 [24938]		
Tiefelöffelstiel Reißkraft	SAE	kN	60,6 [66,1]	56,1 [61,2]	48,3 [52,7]	
		kgf	6178 [6739]	5716 [6236]	4928 [5376]	
		lbf	13619 [14857]	12602 [13747]	10865 [11852]	
	ISO	kN	63,2 [68,9]	58,3 [63,6]	50,0 [54,5]	
		kgf	6443 [7029]	5943 [6484]	5093 [5556]	
lbf		14204 [15495]	13103 [14294]	12228 [12249]		

Hinweis : Auslegergewicht inklusive Stielzylinder, Verrohrung und Bolzen.  
Stielgewicht inklusive Löffelzylinder, Verbindungsstangen und Bolzen.

# MASSE UND ARBEITSBEREICH

## ABMESSUNGEN HX130LCR

Ausleger in 4,3 m (15' 1") und Löffelstiel in 1,96 m (6' 5"); 2,26 m (7' 5") und 2,81 m (9' 3").

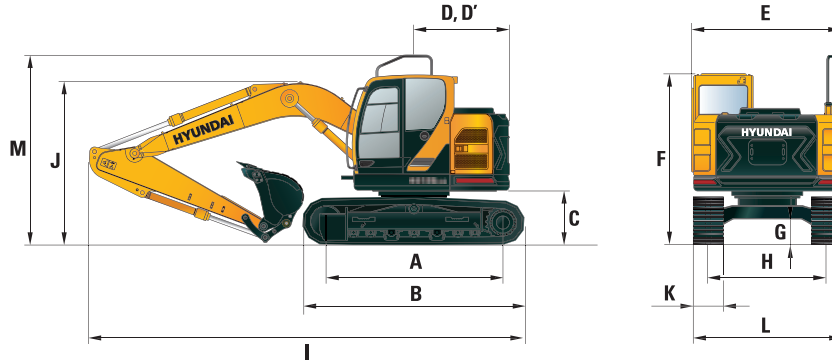

Einheit : mm (ft-in)

A	Aufstandslänge	2780 (9' 2")
B	Gesamtlänge der Raupe	3490 (11' 5")
C	Bodenfreiheit des Heckgegengewichts	900 (2' 11")
D	Heckschwenkradius	1500 (4' 10")
D'	Hecklänge	1500 (4' 10")
E	Gesamtbreite des Oberwagens	2500 (8' 2")
F	Gesamthöhe der Kabine	2900 (9' 6")
G	Mindest-Bodenfreiheit	440 (1' 5")
H	Spurweite	1990 (6' 6")
M	Gesamthöhe des Schutzgelanders	3165 (10' 5")

Auslegerlänge	4300 (14' 1")		
Löffelstiellänge	1960 (6' 5")	2260 (7' 5")	2810 (9' 3")
I Gesamtlänge	6840 (22' 5")	6860 (22' 6")	6800 (22' 3")
J Gesamthöhe des Auslegers	2530 (8' 3")	2750 (9' 0")	3070 (10' 1")
K Breite der Bodenplatten	500 (20")	600 (24")	700 (28")
L Gesamtbreite	2500 (8' 2")	2600 (8' 6")	2700 (8' 10")

## ARBEITSBEREICH HX130LCR

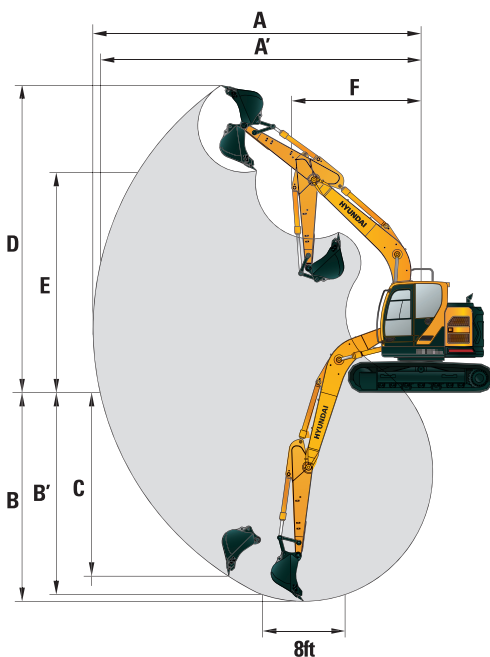

Einheit : mm (ft-in)

Auslegerlänge	4300 (14' 1")		
Löffelstiellänge	1960 (6' 5")	2260 (7' 5")	2810 (9' 3")
A Max. Schachtweite	7410 (24' 4")	7690 (25' 3")	8220 (27' 0")
A' Max. Schachtweite am Boden	7250 (23' 9")	7540 (24' 9")	8080 (26' 6")
B Max. Schachttiefe	4720 (15' 6")	5020 (16' 6")	5570 (18' 3")
B' Max. Schachttiefe (auf ca. 2,40 m)	4460 (14' 8")	4790 (15' 9")	5380 (17' 8")
C Max. vertikale Abstechtiefe	3960 (13' 0")	4290 (14' 1")	4830 (15' 10")
D Max. Einstechhöhe	7920 (26' 0")	8110 (26' 7")	8480 (27' 10")
E Max. Ladehöhe	5620 (18' 5")	5880 (19' 0")	6170 (20' 3")
F Min. Frontschwenkradius	2310 (7' 6")	2340 (7' 8")	2470 (8' 1")



# MASSE UND ARBEITSBEREICH

## ABMESSUNGEN HX130LCR (MIT PLANIERSCHILD)

Ausleger in 4,3 m (15' 1") und Löffelstiel in 1,96 m (6' 5"); 2,26 m (7' 5") und 2,81 m (9' 3").

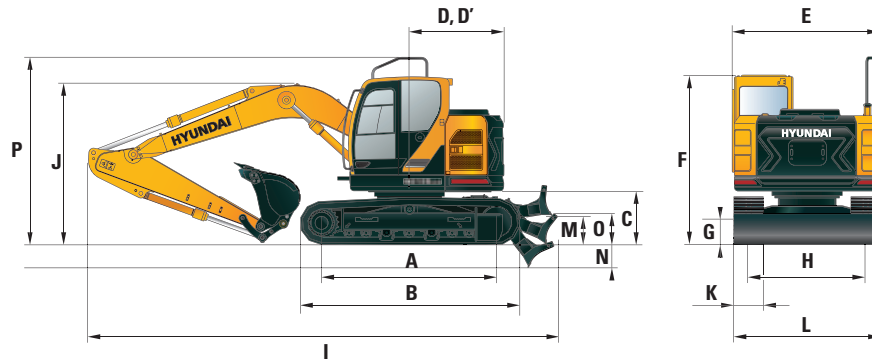

Einheit : mm (ft-in)

A	Aufstandsänge	2780 (9' 2")
B	Gesamtlänge der Raupe	3490 (11' 5")
C	Bodenfreiheit des Heckgegengewichts	900 (2' 11")
D	Heckschwenkradius	1500 (4' 10")
D'	Hecklänge	1500 (4' 10")
E	Gesamtbreite des Oberwagens	2500 (8' 2")
F	Gesamthöhe der Kabine	2900 (9' 6")
G	Mindest-Bodenfreiheit	440 (1' 5")
H	Spurweite	1990 (6' 6")
M	Bodenfreiheit mit gehobenem Planierschild	545 (1' 9")
N	Tiefe mit abgesenktem Planierschild	515 (1' 8")
O	Höhe des Planierschildes	580 (1' 9")
P	Gesamthöhe des Schutzgelanders	3165 (10' 5")

Auslegerlänge	4300 (14' 1")		
Löffelstiellänge	1960 (6' 5")	2260 (7' 5")	2810 (9' 3")
I Gesamtlänge	7560 (24' 8")	7580 (24' 9")	7520 (24' 7")
J Gesamthöhe des Auslegers	2530 (8' 3")	2750 (9' 0")	3070 (10' 1")
K Breite der Bodenplatten	500 (20")	600 (24")	700 (28")
L Gesamtbreite	2500 (8' 2")	2600 (8' 6")	2700 (8' 10")

## ARBEITSBEREICH HX130LCR (MIT PLANIERSCHILD)

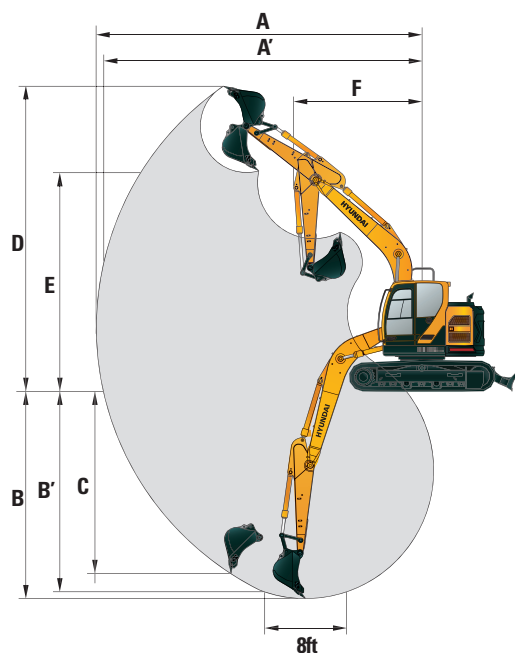

Einheit : mm (ft-in)











Auslegerlänge	4300 (14' 1")		
Löffelstiellänge	1960 (6' 5")	2260 (7' 5")	2810 (9' 3")
A Max. Schachtweite	7410 (24' 4")	7690 (25' 3")	8220 (27' 0")
A' Max. Schachtweite am Boden	7250 (23' 9")	7540 (24' 9")	8080 (26' 6")
B Max. Schachttiefe	4720 (15' 6")	5020 (16' 6")	5570 (18' 3")
B' Max. Schachttiefe (auf ca. 2,40 m)	4460 (14' 8")	4790 (15' 9")	5380 (17' 8")
C Max. vertikale Abstechtiefe	3960 (13' 0")	4290 (14' 1")	4830 (15' 10")
D Max. Einstechhöhe	7920 (26' 0")	8110 (26' 7")	8480 (27' 10")
E Max. Ladehöhe	5620 (18' 5")	5880 (19' 0")	6170 (20' 3")
F Min. Frontschwenkradius	2310 (7' 6")	2340 (7' 8")	2470 (8' 1")

# HUBVERMÖGEN











 Lastradius Frontauslage  Lastradius Seitenauslage bzw. 360 Grad

## HX130LCR











Ausleger: 4,3 m (14' 1") / Löffelstiel: 2,26 m (7' 5") / Tieflöffel: 0,40 m<sup>3</sup> SAE gehäuft / Bodenplatten: 500 mm (24") 3-Steg-Bodenplatte / Ohne Planierschild

Lasthöhe m (ft)	Lastradius								Max. Reichweite		
	1.5m (4.9 ft)		3.0m (9.8 ft)		4.5m (14.8 ft)		6.0m (19.7 ft)		Volumen	Reichweite	
											m (ft)
6.0m (19.7 ft)	kg				*2,780	*2,780			*2,340	*2,340	4.64
	lb				*6,130	*6,130			*5,160	*5,160	(15.2)
4.5m (14.8 ft)	kg				*3,070	2,970			*2,100	1,960	5.75
	lb				*6,770	6,550			*4,630	4,320	(18.9)
3.0m (9.8 ft)	kg		*4,800	*4,800	*3,690	2,830	2,540	1,790	*2,060	1,640	6.32
	lb		*10,580	*10,580	*8,140	6,240	5,600	3,950	*4,540	3,620	(20.7)
1.5m (4.9 ft)	kg		*7,130	4,850	3,860	2,650	2,480	1,730	*2,170	1,530	6.50
	lb		*15,720	10,690	8,510	5,840	5,470	3,810	*4,780	3,370	(21.3)
Boden- niveau	kg		7,350	4,610	3,720	2,520	2,420	1,680	2,250	1,560	6.32
	lb		16,200	10,160	8,200	5,560	5,340	3,700	4,960	3,440	(20.7)
-1.5m (-4.9 ft)	kg	*4,880	*4,880	7,310	4,580	3,670	2,480		2,570	1,780	5.75
	lb	*10,760	*10,760	16,120	10,100	8,090	5,470		5,670	3,920	(18.9)
-3.0m (-9.8 ft)	kg	*9,320	*9,320	*6,880	4,690	3,750	2,550		3,590	2,450	4.64
	lb	*20 550	*20 550	*15 170	10 340	8 270	5 620		7 910	5 400	(15.2)

Ausleger: 4,3 m (14' 1") / Löffelstiel: 2,26 m (7' 5") / Tieflöffel: 0,40 m<sup>3</sup> SAE gehäuft / Bodenplatten: 500 mm (24") 3-Steg-Bodenplatte / Planierschild abgesenkt

Lasthöhe m (ft)	Lastradius								Max. Reichweite		
	1.5m (4.9 ft)		3.0m (9.8 ft)		4.5m (14.8 ft)		6.0m (19.7 ft)		Volumen	Reichweite	
											m (ft)
6.0m (19.7 ft)	kg				*2,780	*2,780			*2,340	*2,340	4.64
	lb				*6,130	*6,130			*5,160	*5,160	(15.2)
4.5m (14.8 ft)	kg				*3,070	*3,070			*2,100	*2,100	5.75
	lb				*6,770	*6,770			*4,630	*4,630	(18.9)
3.0m (9.8 ft)	kg		*4,800	*4,800	*3,690	3,240	*3,300	2,070	*2,060	1,890	6.32
	lb		*10,580	*10,580	*8,140	7,140	*7,280	4,560	*4,540	4,170	(20.7)
1.5m (4.9 ft)	kg		*7,130	5,670	*4,550	3,060	*3,650	2,000	*2,170	1,770	6.50
	lb		*15,720	12,500	*10,030	6,750	*8,050	4,410	*4,780	3,900	(21.3)
Boden- niveau	kg		*7,520	5,420	*5,180	2,930	*3,900	1,950	*2,460	1,810	6.32
	lb		*16,580	11,950	*11,420	6,460	*8,600	4,300	*5,420	3,990	(20.7)
-1.5m (-4.9 ft)	kg	*4,880	*4,880	*8,050	5,390	*5,290	2,890		*3,080	2,060	5.75
	lb	*10,760	*10,760	*17,750	11,880	*11,660	6,370		*6,790	4,540	(18.9)
-3.0m (-9.8 ft)	kg	*9,320	*9,320	*6,880	5,500	*4,410	2,960		*4,170	2,840	4.64
	lb	*20 550	*20 550	*15 170	12 130	*9 720	6 530		*9 190	6 260	(15.2)

Ausleger: 4,3 m (14' 1") / Löffelstiel: 2,26 m (7' 5") / Tieflöffel: 0,40 m<sup>3</sup> SAE gehäuft / Bodenplatten: 500 mm (24") 3-Steg-Bodenplatte / Planierschild gehoben

Lasthöhe m (ft)	Lastradius								Max. Reichweite		
	1.5m (4.9 ft)		3.0m (9.8 ft)		4.5m (14.8 ft)		6.0m (19.7 ft)		Volumen	Reichweite	
											m (ft)
6.0m (19.7 ft)	kg				*2,780	*2,780			*2,340	*2,340	4.64
	lb				*6,130	*6,130			*5,160	*5,160	(15.2)
4.5m (14.8 ft)	kg				*3,070	*3,070			*2,100	2,080	5.75
	lb				*6,770	*6,770			*4,630	4,590	(18.9)
3.0m (9.8 ft)	kg		*4,800	*4,800	*3,690	3,000	2,520	1,910	*2,060	1,750	6.32
	lb		*10,580	*10,580	*8,140	6,610	5,560	4,210	*4,540	3,860	(20.7)
1.5m (4.9 ft)	kg		*7,130	5,160	3,820	2,820	2,450	1,850	2,160	1,640	6.50
	lb		*15,720	11,380	8,420	6,220	5,400	4,080	4,760	3,620	(21.3)
Boden- niveau	kg		7,260	4,910	3,670	2,690	2,390	1,800	2,220	1,670	6.32
	lb		16,010	10,820	8,090	5,930	5,270	3,970	4,890	3,680	(20.7)
-1.5m (-4.9 ft)	kg	*4,880	*4,880	7,230	4,890	3,630	2,650		2,540	1,900	5.75
	lb	*10,760	*10,760	15,940	10,780	8,000	5,840		5,600	4,190	(18.9)
-3.0m (-9.8 ft)	kg	*9,320	*9,320	*6,880	4,990	3,710	2,720		3,550	2,620	4.64
	lb	*20 550	*20 550	*15 170	11 000	8 180	6 000		7 830	5 780	(15.2)

1. Die Hublast richtet sich nach der Definition in ISO 10567.

2. Die Hublast der Serie HX darf auf festem, ebenem Untergrund maximal 75 % der Kipplast der Maschine bzw. 87 % der gesamten hydraulischen Hubkraft betragen.

3. Der Aufnahmepunkt ist der Tieflöffellagerbolzen am Arm (ohne die Masse des Tieflöffels).











4. (\*) gibt die Lastbegrenzung durch die hydraulische Hubkraft an.

# HUBVERMÖGEN











 Lastradius Frontauslage  Lastradius Seitenauslage bzw. 360 Grad

## HX130LCR











Ausleger: 4,3 m (14' 1") / Löffelstiel: 1,96 m (6' 5") / Tieflöffel: 0,40 m³ SAE gehäuft / Bodenplatten: 500 mm (24") 3-Steg-Bodenplatte / Ohne Planierschild

Lasthöhe m (ft)	Lastradius								Max. Reichweite		
	1.5m (4.9 ft)		3.0m (9.8 ft)		4.5m (14.8 ft)		6.0m (19.7 ft)		Volumen	Reichweite	
											m (ft)
6.0m (19.7 ft)	kg								*2,600	*2,600	4.24
	lb								*5,730	*5,730	(13.9)
4.5m (14.8 ft)	kg				*3,340	2,930			*2,300	*2,140	5.43
	lb				*7,360	6,460			*5,070	4,720	(17.8)
3.0m (9.8 ft)	kg		*5,320	5,300	*3,930	2,800	*2,480	1,780	*2,260	1,760	6.03
	lb		*11,730	11,680	*8,660	6,170	*5,470	3,920	*4,980	3,880	(19.8)
1.5m (4.9 ft)	kg		*7,280	4,790	3,840	2,640	2,470	1,730	2,340	1,630	6.22
	lb		*16,050	10,560	8,470	5,820	5,450	3,810	5,160	3,590	(20.4)
Boden- niveau	kg		*7,250	4,610	3,720	2,530	2,430	1,690	2,410	1,680	6.03
	lb		*15,980	10,160	8,200	5,580	5,360	3,730	5,310	3,700	(19.8)
-1.5m (-4.9 ft)	kg	*5,370	*5,370	7,360	4,620	3,690	2,500		2,810	1,940	5.43
	lb	*11,840	*11,840	16,230	10,190	8,140	5,510		6,190	4,280	(17.8)
-3.0m (-9.8 ft)	kg		*6,460	4,750					4,170	2,830	4.24
	lb		*14,240	10,470					9,190	6,240	(13.9)

Ausleger: 4,3 m (14' 1") / Löffelstiel: 1,96 m (6' 5") / Tieflöffel: 0,40 m³ SAE gehäuft / Bodenplatten: 500 mm (24") 3-Steg-Bodenplatte / Planierschild abgesenkt.

Lasthöhe m (ft)	Lastradius								Max. Reichweite		
	1.5m (4.9 ft)		3.0m (9.8 ft)		4.5m (14.8 ft)		6.0m (19.7 ft)		Volumen	Reichweite	
											m (ft)
6.0m (19.7 ft)	kg								*2,600	*2,600	4.24
	lb								*5,730	*5,730	(13.9)
4.5m (14.8 ft)	kg				*3,340	*3,340			*2,300	*2,300	5.43
	lb				*7,360	*7,360			*5,070	*5,070	(17.8)
3.0m (9.8 ft)	kg		*5,320	*5,320	*3,930	3,220	*2,480	2,050	*2,260	2,030	6.03
	lb		*11,730	*11,730	*8,660	7,100	*5,470	4,520	*4,980	4,480	(19.8)
1.5m (4.9 ft)	kg		*7,280	5,610	*4,730	3,050	*3,780	2,000	*2,390	1,900	6.22
	lb		*16,050	12,370	*10,430	6,720	*8,330	4,410	*5,270	4,190	(20.4)
Boden- niveau	kg		*7,250	5,420	*5,280	2,940	*3,050	1,960	*2,720	1,950	6.03
	lb		*15,980	11,950	*11,640	6,480	*6,720	4,320	*6,000	4,300	(19.8)
-1.5m (-4.9 ft)	kg	*5,370	*5,370	*7,900	5,430	*5,250	2,910		*3,490	2,260	5.43
	lb	*11,840	*11,840	*17,420	11,970	*11,570	6,420		*7,690	4,980	(17.8)
-3.0m (-9.8 ft)	kg		*6,460	5,570					*4,340	3,290	4.24
	lb		*14,240	12,280					*9,570	7,250	(13.9)

Ausleger: 4,3 m (14' 1") / Löffelstiel: 1,96 m (6' 5") / Tieflöffel: 0,40 m³ SAE gehäuft / Bodenplatten: 500 mm (24") 3-Steg-Bodenplatte / Planierschild gehoben.

Lasthöhe m (ft)	Lastradius								Max. Reichweite		
	1.5m (4.9 ft)		3.0m (9.8 ft)		4.5m (14.8 ft)		6.0m (19.7 ft)		Volumen	Reichweite	
											m (ft)
6.0m (19.7 ft)	kg								*2,600	*2,600	4.24
	lb								*5,730	*5,730	(13.9)
4.5m (14.8 ft)	kg				*3,340	3,110			*2,300	2,270	5.43
	lb				*7,360	6,860			*5,070	5,000	(17.8)
3.0m (9.8 ft)	kg		*5,320	*5,320	*3,930	2,980	*2,480	1,900	*2,260	1,880	6.03
	lb		*11,730	*11,730	*8,660	6,570	*5,470	4,190	*4,980	4,140	(19.8)
1.5m (4.9 ft)	kg		*7,280	5,090	3,800	2,810	2,450	1,850	2,310	1,750	6.22
	lb		*16,050	11,220	8,380	6,190	5,400	4,080	5,090	3,860	(20.4)
Boden- niveau	kg		*7,250	4,920	3,680	2,700	2,400	1,810	2,390	1,800	6.03
	lb		*15,980	10,850	8,110	5,950	5,290	3,990	5,270	3,970	(19.8)
-1.5m (-4.9 ft)	kg	*5,370	*5,370	7,280	4,920	3,650	2,680		2,780	2,080	5.43
	lb	*11,840	*11,840	16,050	10,850	8,050	5,910		6,130	4,590	(17.8)
-3.0m (-9.8 ft)	kg		*6,460	5,060					4,130	3,020	4.24
	lb		*14,240	11,160					9,110	6,660	(13.9)

1. Die Hublast richtet sich nach der Definition in ISO 10567.



2. Die Hublast der Serie HX darf auf festem, ebenem Untergrund maximal

75 % der Kipplast der Maschine bzw. 87 % der gesamten hydraulischen Hubkraft betragen.

3. Der Aufnahmepunkt ist der Tieflöffellagerbolzen am Arm (ohne die Masse des Tieflöffels).











4. (\*) gibt die Lastbegrenzung durch die hydraulische Hubkraft an.

# HUBVERMÖGEN











 Lastradius Frontauslage  Lastradius Seitenauslage bzw. 360 Grad

## HX130LCR











Ausleger: 4,3 m (14' 1") / Löffelstiel: 2,81 m (9' 2") / Tieflöffel: 0,40 m<sup>3</sup> SAE gehäuft / Bodenplatten: 500 mm (24") 3-Steg-Bodenplatte / Ohne Planierschild

Lasthöhe m (ft)	Lastradius								Max. Reichweite			
	1.5m (4.9 ft)		3.0m (9.8 ft)		4.5m (14.8 ft)		6.0m (19.7 ft)		Volumen	Reichweite		
											m (ft)	
6.0m (19.7 ft)	kg				*2,460	*2,460			*1,760	*1,760	5.36	
	lb				*5,420	*5,420			*3,880	*3,880	(17.6)	
4.5m (14.8 ft)	kg				*2,550	*2,550	*2,380	1,850	*1,600	*1,600	6.34	
	lb				*5,620	*5,620	*5,250	4,080	*3,530	*3,530	(20.8)	
3.0m (9.8 ft)	kg		*3,820	*3,820	*3,210	2,870	2,560	1,800	*1,570	1,420	6.86	
	lb		*8,420	*8,420	*7,080	6,330	5,640	3,970	*3,460	3,130	(22.5)	
1.5m (4.9 ft)	kg		*6,270	4,970	3,880	2,670	2,470	1,720	*1,650	1,330	7.03	
	lb		*13,820	10,960	8,550	5,890	5,450	3,790	*3,640	2,930	(23.1)	
Boden- niveau	kg		7,350	4,600	3,700	2,510	2,390	1,650	*1,830	1,350	6.86	
	lb		16,200	10,140	8,160	5,530	5,270	3,640	*4,030	2,980	(22.5)	
-1.5m (-4.9 ft)	kg	*4,170	*4,170	7,230	4,500	3,620	2,430	2,360	1,620	2,190	1,500	6.34
	lb	*9,190	*9,190	15,940	9,920	7,980	5,360	5,200	3,570	4,830	3,310	(20.8)
-3.0m (-9.8 ft)	kg	*7,330	*7,330	7,300	4,560	3,640	2,450			2,820	1,930	5.36
	lb	*16,160	*16,160	16,090	10,050	8,020	5,400			6,220	4,250	(17.6)

Ausleger: 4,3 m (14' 1") / Löffelstiel: 2,81 m (9' 2") / Tieflöffel: 0,40 m<sup>3</sup> SAE gehäuft / Bodenplatten: 500 mm (24") 3-Steg-Bodenplatte / Planierschild abgesenkt

Lasthöhe m (ft)	Lastradius								Max. Reichweite			
	1.5m (4.9 ft)		3.0m (9.8 ft)		4.5m (14.8 ft)		6.0m (19.7 ft)		Volumen	Reichweite		
											m (ft)	
6.0m (19.7 ft)	kg				*2,460	*2,460			*1,760	*1,760	5.36	
	lb				*5,420	*5,420			*3,880	*3,880	(17.6)	
4.5m (14.8 ft)	kg				*2,550	*2,550	*2,380	2,120	*1,600	*1,600	6.34	
	lb				*5,620	*5,620	*5,250	4,670	*3,530	*3,530	(20.8)	
3.0m (9.8 ft)	kg		*3,820	*3,820	*3,210	*3,210	*2,980	2,070	*1,570	*1,570	6.86	
	lb		*8,420	*8,420	*7,080	*7,080	*6,570	4,560	*3,460	*3,460	(22.5)	
1.5m (4.9 ft)	kg		*6,270	5,800	*4,150	3,080	*3,380	1,990	*1,650	1,550	7.03	
	lb		*13,820	12,790	*9,150	6,790	*7,450	4,390	*3,640	3,420	(23.1)	
Boden- niveau	kg		*7,830	5,420	*4,940	2,920	*3,740	1,920	*1,830	1,580	6.86	
	lb		*17,260	11,950	*10,890	6,440	*8,250	4,230	*4,030	3,480	(22.5)	
-1.5m (-4.9 ft)	kg	*4,170	*4,170	*8,140	5,310	*5,260	2,840	*3,830	1,890	*2,210	1,750	6.34
	lb	*9,190	*9,190	*17,950	11,710	*11,600	6,260	*8,440	4,170	*4,870	3,860	(20.8)
-3.0m (-9.8 ft)	kg	*7,330	*7,330	*7,430	5,370	*4,880	2,860			*3,140	2,250	5.36
	lb	*16,160	*16,160	*16,380	11,840	*10,760	6,310			*6,920	4,960	(17.6)

Ausleger: 4,3 m (14' 1") / Löffelstiel: 2,81 m (9' 2") / Tieflöffel: 0,40 m<sup>3</sup> SAE gehäuft / Bodenplatten: 500 mm (24") 3-Steg-Bodenplatte / Planierschild gehoben

Lasthöhe m (ft)	Lastradius								Max. Reichweite			
	1.5m (4.9 ft)		3.0m (9.8 ft)		4.5m (14.8 ft)		6.0m (19.7 ft)		Volumen	Reichweite		
											m (ft)	
6.0m (19.7 ft)	kg				*2,460	*2,460			*1,760	*1,760	5.36	
	lb				*5,420	*5,420			*3,880	*3,880	(17.6)	
4.5m (14.8 ft)	kg				*2,550	*2,550	*2,380	1,970	*1,600	*1,600	6.34	
	lb				*5,620	*5,620	*5,250	4,340	*3,530	*3,530	(20.8)	
3.0m (9.8 ft)	kg		*3,820	*3,820	*3,210	3,040	2,530	1,920	*1,570	1,520	6.86	
	lb		*8,420	*8,420	*7,080	6,700	5,580	4,230	*3,460	3,350	(22.5)	
1.5m (4.9 ft)	kg		*6,270	5,280	3,840	2,840	2,440	1,840	*1,650	1,430	7.03	
	lb		*13,820	11,640	8,470	6,260	5,380	4,060	*3,640	3,150	(23.1)	
Boden- niveau	kg		7,270	4,910	3,660	2,680	2,360	1,770	*1,830	1,450	6.86	
	lb		16,030	10,820	8,070	5,910	5,200	3,900	*4,030	3,200	(22.5)	
-1.5m (-4.9 ft)	kg	*4,170	*4,170	7,150	4,810	3,580	2,600	2,330	1,740	2,160	1,610	6.34
	lb	*9,190	*9,190	15,760	10,600	7,890	5,730	5,140	3,840	4,760	3,550	(20.8)
-3.0m (-9.8 ft)	kg	*7,330	*7,330	7,220	4,870	3,600	2,620			2,790	2,070	5.36
	lb	*16,160	*16,160	15,920	10,740	7,940	5,780			6,150	4,560	(17.6)



1. Die Hublast richtet sich nach der Definition in ISO 10567.

2. Die Hublast der Serie HX darf auf festem, ebenem Untergrund maximal 75 % der Kipplast der Maschine bzw. 87 % der gesamten hydraulischen Hubkraft betragen.

3. Der Aufnahmepunkt ist der Tieflöffellagerbolzen am Arm (ohne die Masse des Tieflöffels).











4. (\*) gibt die Lastbegrenzung durch die hydraulische Hubkraft an.

# HUBVERMÖGEN











 Lastradius Frontauslage  Lastradius Seitenauslage bzw. 360 Grad

## HX130LCR











Ausleger: 4,3 m (14' 1") / Löffelstiel: 2,26 m (7' 5") / Tieflöffel: 0,40 m³ SAE gehäuft / Bodenplatten: 600 mm (24") 3-Steg-Bodenplatte / Ohne Planierschild

Lasthöhe m (ft)		Lastradius								Max. Reichweite		
		1.5m (4.9 ft)		3.0m (9.8 ft)		4.5m (14.8 ft)		6.0m (19.7 ft)		Volumen		Reichweite m (ft)
												
6.0m (19.7 ft)	kg					*2,780	*2,780			*2,340	*2,340	4.64
	lb					*6,130	*6,130			*5,160	*5,160	(15.2)
4.5m (14.8 ft)	kg					*3,070	3,030			*2,100	2,000	5.75
	lb					*6,770	6,680			*4,630	4,410	(18.9)
3.0m (9.8 ft)	kg		*4,800	*4,800		*3,690	2,890	2,650	1,840	*2,060	1,680	6.32
	lb		*10,580	*10,580		*8,140	6,370	5,840	4,060	*4,540	3,700	(20.7)
1.5m (4.9 ft)	kg		*7,130	4,970		4,010	2,720	2,580	1,770	*2,170	1,570	6.50
	lb		*15,720	10,960		8,840	6,000	5,690	3,900	*4,780	3,460	(21.3)
Boden- niveau	kg		*7,520	4,720		3,870	2,590	2,520	1,720	2,340	1,600	6.32
	lb		*16,580	10,410		8,530	5,710	5,560	3,790	5,160	3,530	(20.7)
-1.5m (-4.9 ft)	kg	*4,880	*4,880	7,620	4,700	3,830	2,550			2,680	1,820	5.75
	lb	*10,760	*10,760	16,800	10,360	8,440	5,620			5,910	4,010	(18.9)
-3.0m (-9.8 ft)	kg	*9,320	*9,320	*6,880	4,800	3,900	2,620			3,740	2,510	4.64
	lb	*20,550	*20,550	*15,170	10,580	8,600	5,780			8,250	5,530	(15.2)

Ausleger: 4,3 m (14' 1") / Löffelstiel: 2,26 m (7' 5") / Tieflöffel: 0,40 m³ SAE gehäuft / Bodenplatten: 600 mm (24") 3-Steg-Bodenplatte / Planierschild abgesenkt.

Lasthöhe m (ft)		Lastradius								Max. Reichweite		
		1.5 m (5 ft)		3.0 m (10 ft)		4.5 m (15 ft)		6.0 m (20 ft)		Volumen		Reichweite m (ft)
												
6.0m (19.7 ft)	kg					*2,780	*2,780			*2,340	*2,340	4.64
	lb					*6,130	*6,130			*5,160	*5,160	(15.2)
4.5m (14.8 ft)	kg					*3,070	*3,070			*2,100	*2,100	5.75
	lb					*6,770	*6,770			*4,630	*4,630	(18.9)
3.0m (9.8 ft)	kg		*4,800	*4,800		*3,690	3,320	*3,300	2,120	*2,060	1,940	6.32
	lb		*10,580	*10,580		*8,140	7,320	*7,280	4,670	*4,540	4,280	(20.7)
1.5m (4.9 ft)	kg		*7,130	5,800		*4,550	3,140	*3,650	2,050	*2,170	1,820	6.50
	lb		*15,720	12,790		*10,030	6,920	*8,050	4,520	*4,780	4,010	(21.3)
Boden- niveau	kg		*7,520	5,550		*5,180	3,000	*3,900	2,000	*2,460	1,860	6.32
	lb		*16,580	12,240		*11,420	6,610	*8,600	4,410	*5,420	4,100	(20.7)
-1.5m (-4.9 ft)	kg	*4,880	*4,880	*8,050	5,520	*5,290	2,960			*3,080	2,120	5.75
	lb	*10,760	*10,760	*17,750	12,170	*11,660	6,530			*6,790	4,670	(18.9)
-3.0m (-9.8 ft)	kg	*9,320	*9,320	*6,880	5,630	*4,410	3,030			*4,170	2,910	4.64
	lb	*20,550	*20,550	*15,170	12,410	*9,720	6,680			*9,190	6,420	(15.2)

Ausleger: 4,3 m (14' 1") / Löffelstiel: 2,26 m (7' 5") / Tieflöffel: 0,40 m³ SAE gehäuft / Bodenplatten: 600 mm (24") 3-Steg-Bodenplatte / Planierschild gehoben.

Lasthöhe m (ft)		Lastradius								Max. Reichweite		
		1.5 m (5 ft)		3.0 m (10 ft)		4.5 m (15 ft)		6.0 m (20 ft)		Volumen		Reichweite m (ft)
												
6.0m (19.7 ft)	kg					*2,780	*2,780			*2,340	*2,340	4.64
	lb					*6,130	*6,130			*5,160	*5,160	(15.2)
4.5m (14.8 ft)	kg					*3,070	*3,070			*2,100	*2,100	5.75
	lb					*6,770	*6,770			*4,630	*4,630	(18.9)
3.0m (9.8 ft)	kg		*4,800	*4,800		*3,690	3,070	2,640	1,960	*2,060	1,800	6.32
	lb		*10,580	*10,580		*8,140	6,770	5,820	4,320	*4,540	3,970	(20.7)
1.5m (4.9 ft)	kg		*7,130	5,280		4,000	2,890	2,570	1,890	*2,170	1,680	6.50
	lb		*15,720	11,640		8,820	6,370	5,670	4,170	*4,780	3,700	(21.3)
Boden- niveau	kg		*7,520	5,030		3,860	2,760	2,520	1,840	2,340	1,710	6.32
	lb		*16,580	11,090		8,510	6,080	5,560	4,060	5,160	3,770	(20.7)
-1.5m (-4.9 ft)	kg	*4,880	*4,880	7,590	5,010	3,810	2,720			2,670	1,950	5.75
	lb	*10,760	*10,760	16,730	11,050	8,400	6,000			5,890	4,300	(18.9)
-3.0m (-9.8 ft)	kg	*9,320	*9,320	*6,880	5,110	3,890	2,790			3,720	2,680	4.64
	lb	*20,550	*20,550	*15,170	11,270	8,580	6,150			8,200	5,910	(15.2)

1. Die Hublast richtet sich nach der Definition in ISO 10567.

2. Die Hublast der Serie HX darf auf festem, ebenem Untergrund maximal

75 % der Kipplast der Maschine bzw. 87 % der gesamten hydraulischen Hubkraft betragen.

3. Der Aufnahmepunkt ist der Tieflöffellagerbolzen am Arm (ohne die Masse des Tieflöffels).

4. (\*) gibt die Lastbegrenzung durch die hydraulische Hubkraft an.





MOTOR	STD	OPT
Perkins 854F Motor	●	
<b>HYDRAULIKSYSTEM</b>		
<b>IPC (Intelligent Power Control)</b>		
3 Leistungsstufen, 2 Arbeitsarten, Benutzermodus	●	
Variable Leistungssteuerung	●	
Pumpenfördermengenregelung	●	
Volumenstromregelung für Anbaugerät-Betriebsart	●	
Automatischer Motorleerlauf	●	
Automatische Motorabschaltung		●
<b>KABINE UND INNENRAUM</b>		
<b>Kabine nach ISO-Norm</b>		
Obenrunder Frontscheibenwischer	●	
Radio/USB-Player	●	
Mobiltelefon-Freisprecheinrichtung mit USB	●	
12-Volt-Steckdose (Wandler 24 VDC auf 12 VDC)	●	
Elektrisches Signalhorn	●	
Allwetter-Stahlkabine mit 360°-Rundumsicht	●	
Sicherheitsglasscheiben	●	
Frontscheibe einziehbar	●	
Seitenscheibe (links) als Schiebefenster	●	
Abschließbare Tür	●	
Warmhalte- und Kühlbox	●	
Aufbewahrungsfach und Aschenbecher	●	
Kabinendachabdeckung transparent	●	
Sonnenblende	●	
Tür- und Kabinenschlösser, ein Schlüssel	●	
Vorsteuerdruckunterstützter Joystick	●	
Konsole höhenverstellbar	●	
<b>Automatische Klimaregelung</b>		
Klimaanlage und Heizung	●	
Scheibenheizung	●	
Starthilfe (Ansaugluftvorwärmung) bei kalten Temperaturen	●	
<b>Zentrale Überwachung</b>		
8-Zoll-LCD	●	
Motordrehzahl oder Tageszähler/Beschleunigung	●	
Motorkühlmittel-Temperaturanzeige	●	
Max. Leistung	●	
Kriechgang/Schnellgang	●	
Automatischer Leerlauf	●	
Überlast	●	
Motor überprüfen	●	
Luftfilter verstopft	●	
Anzeigen	●	
ÖKO-Anzeigen	●	
Kraftstoffstandanzeige	●	
Anzeige für die Hydrauliköltemperatur	●	
Warnungen	●	
Kommunikationsfehler	●	
Batterie niedrig	●	
Uhr	●	
Kabinenscheinwerfer		●
Regenschutz für Kabinenfrontfenster	●	
<b>Sitz</b>		
Mechanisch gefederter, beheizter Sitz	●	
Einstellbarer Fahrersitz mit Luftfederung und Heizung		●
<b>Kabinen-FOPS/FOG (ISO/DIN 10262) Stufe 2</b>		
FOG (Schutzaufbau gegen herabfallende Gegenstände)		●
<b>Kabinen-ROPS (ISO 12117-2)</b>		
ROPS (Überrollschutz)	●	

SICHERHEIT	STD	OPT
Batterie Hauptschalter	●	
Heckkamera	●	
Vier Arbeitsscheinwerfer	●	
Fahralarm	●	
Arbeitsscheinwerfer hinten		●
Rundumleuchte		●
Automatische Schwenkbremse	●	
Auslegerhaltesystem	●	
Stielhaltesystem	●	
Sicherheitsventil für Auslegerzylinder mit Überlastwarneinrichtung	●	
Sicherheitsventil für Löffelstielzylinder		●
Schwenksperre		●
Zwei Außenrückspiegel	●	
AAVM		●
<b>SONSTIGES</b>		
<b>Ausleger</b>		
4,3 m; 14' 1"	●	
<b>Löffelstiel</b>		
1,96 m; 6' 5"		●
2,26 m; 7' 5"	●	
2,81 m; 9' 3"		●
Hi MATE (Maschinenmanagementsystem)	●	
Batterien (2 x 12 V x 100 Ah)	●	
Kraftstoffbetankungspumpe (50 l/min)	●	
Einfach wirkende Verrohrung (Hydraulikhammer usw.)		●
Doppelt wirkende Verrohrung (Zweischalengreifer usw.)	●	
Verrohrung für drehende Anbaugeräte		●
Verrohrung für hydraulische Schnellwechsler		●
Schnellwechsler		●
Druckspeicher beim Senken der Arbeitseinrichtung	●	
Bedienschema-Umschaltventil (2 Muster)		●
Feinsteuerung Schwenken		●
Werkzeugsatz		●
<b>UNTERWAGEN</b>		
Unterbodenschutz Unterwagen (normal)	●	
Planierschild		●
<b>Bodenplatten</b>		
3-Steg-Bodenplatte (500 mm; 20")		●
3-Steg-Bodenplatte (600 mm; 24")	●	
3-Steg-Bodenplatte (700 mm; 28")		●
Bodenplatte (500 mm; 20")		●
Gummipolster (500 mm; 20")		●

STD = Standard  
OPT = Optional

- \* Standard- und Wahlausstattung können je nach Modell abweichen. Weitere Informationen erhalten Sie von Ihrem Hyundai-Händler. Die Maschinenausstattung kann von internationalen Normen abhängig sein.
- \* Auf den Fotos können Anbauten und optionale Geräte abgebildet sein, die in Ihrer Region nicht erhältlich sind.
- \* Änderungen der Materialien und technischen Daten vorbehalten.
- \* Alle Maße in angloamerikanischen Maßeinheiten sind auf das nächste volle Maß (Pound oder Zoll) gerundet.
- \* Die Klimaanlage in dieser Maschine enthält als Kältemittel das fluoridierte Treibhausgas HFC-134a (Treibhauspotenzial = 1430). Das System enthält 0,65 kg Kältemittel, was einem CO<sub>2</sub>-Äquivalent von 0,9295 metrischen Tonnen entspricht.



BITTE KONTAKTIEREN SIE

Hyundai Construction Equipment Europe nv

Hyundailaan 4, 3980 Tessenderlo, Belgium Tel: (32) 14-56-2200 Fax: (32) 14-59-3405 www.hyundai.eu

DE - 2017.11 Rev 1