

Motor V2203-M
Maximale Leistung 35,6 kW - 48,4 PS
Betriebsgewicht 3.800 kg

E 245 K

Konkrete Lösungen. Zu jeder Zeit



TECHNISCHE MERKMALE

Betriebsgewicht mit Zusatzgewicht	kg	3.800
Betriebsgewicht mit Heckbagger	kg	3.800
MOTOR		
Modell	KUBOTA V2203-M EU STAGE IIIA	
Max Leistung (2.600 rpm)	kW - PS	35,6 - 48,4
Max. Drehmoment (1.700 rpm)	Nm	95
Hubraum	cc	2.197
Anzahl Zylinder	n°	4 in Reihe
Kühlung	Wasser	
Verbrauch	lt/h	7,9
Lichtmaschine	V (A)	12 (45)
Batterie	V (Ah)	12 (80/550)
HYDRAULIKANLAGE		
Hydraulik Pumpe	1 Stück Zahnradpumpe für hydraulische Verwendung	
Pumpenleistung	lt/min	46,5
Max. Kalibrationsdruck der Anlage	bar	180
High Flow (extra):	Maximale Fluss Maximal Druck	lt bar
		90 180
ANTRIEB		
Type	Hydrostatisch mit Pumpe und regulierbarem Motor, gekoppelt an ein elektrohydraulisch gesteuertes 2-Stufen-Getriebe	
Fahrgeschwindigkeit	km/h	1 ^a : 0 ÷ 10 / 2 ^a : 0 ÷ 23,5
Abmessungen Reifen	12x16.5	
BREMSEN		
Betriebsbremse	Mehrscheibenbremsen in Ölbad in Achsen integriert	
Parkbremse	mechanisch zu betätigende Bremse, die auf den Antrieb wirkt, manuell gesteuert	
LEISTUNGSMERKMALE		
Nutzlast Frontschaufel	kg	1.600
Brechkraft Zahn Frontschaufel	daN	3.600
Brechkraft Zahn Baggerlöffel (Heck)	daN	2.750
Kapazität Standard- Schaufel	m ³	0,45
Standard Schaufelbreite	mm	1.450
Max. überwindbare Steigung	60% - 30°	
FÜLLMENGEN		
Dieseltank	lt	50
Hydrauliköltank	lt	47
Fassungsvermögen Hydrauliksystem	lt	62
Fassungsvermögen Kühlsystem	lt	10
Motoröl	lt	7,2

E 245 K

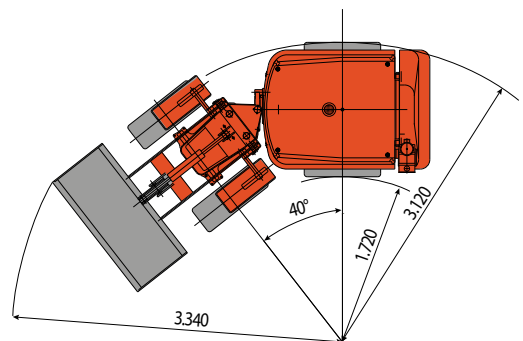
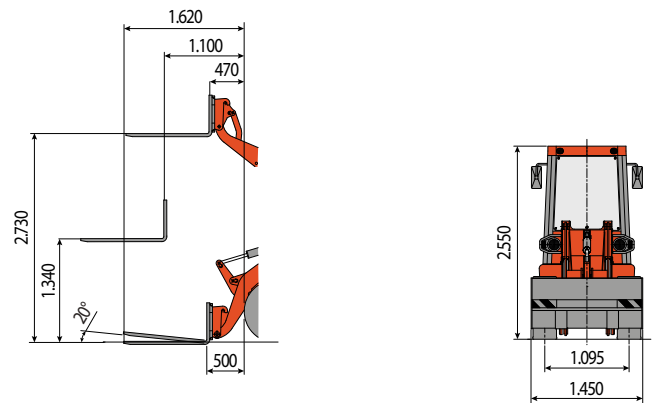
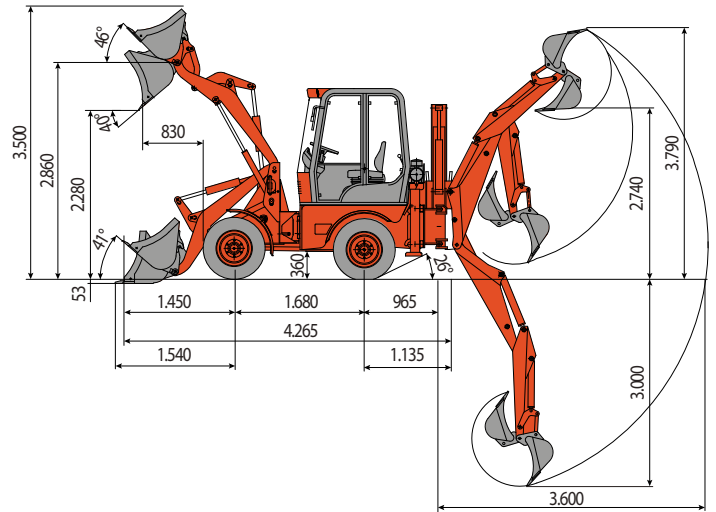

- Zulassung für Straßenverkehr (nur Italien).
- Kabine, ROPS zertifiziert gemäß ISO 3471 und FOPS gemäß ISO 3449.
- Front- und Heckscheinwerfer für Nachtfahrten auf der Straße und zum Arbeiten.



EUROCOMACH®

Sampierana S.p.A.

47021 S.Piero in Bagno (FC)
via Leonardo da Vinci, 40
Tel +39 0543.904211
Fax +39 0543.918520
www.eurocomach.com